

Univerzitet u Beogradu – Mašinski fakultet
Katedra za motorna vozila
SISTEMI VOZILA
Prof. dr Ivan Blagojević

Razvodnici pogona i pogonski mostovi

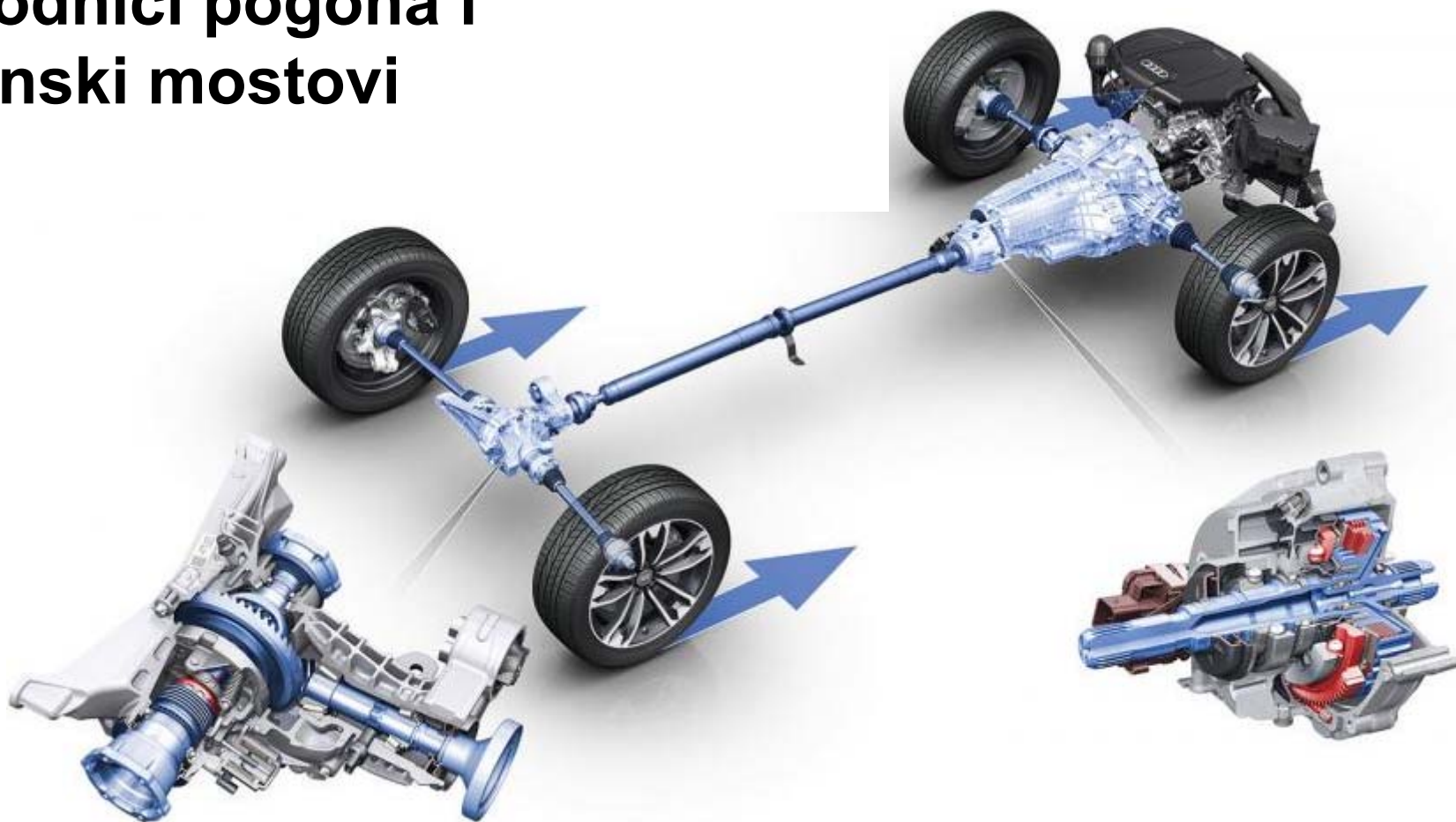

Sadržaj

- Razvodnik pogona
- Pogonski most
- Glavni prenosnik
- Diferencijalni prenosnik – diferencijal
- Pogonsko poluvratilo
- Kućište
- Primeri pogonskih mostova

Razvodnici pogona

Uloga razvodnika pogona je da obrtni moment raspodeli na više pogonskih osovina. Razvodnik pogona može omogućiti povremeno uključivanje ili isključivanje pogona na više osovina (ukoliko pogon na više osovina nije stalan). Takođe, može imati ulogu međuosnog diferencijala koji omogućava nejednaku raspodelu obrtnog momenta na pogonske osovine u zavisnosti od prijanjanja točkova na njima, pri čemu se ta raspodela u određenim slučajevima može potpuno ili delimično ograničiti odgovarajućom (potpunom ili delimičnom) blokadom tog diferencijala.

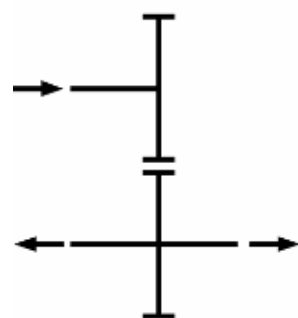

a)
Fiksni razvod
pogona (50:50)
bez mogućnosti
isključenja

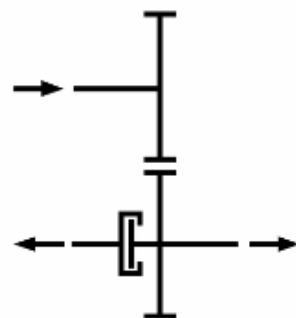

b)
Fiksni razvod
pogona (50:50)
sa mogućim
isključenjem
(0:100)

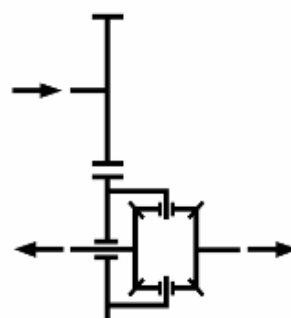

c)
Razvod pogona
(50:50) sa
međuosnim
diferencijalom

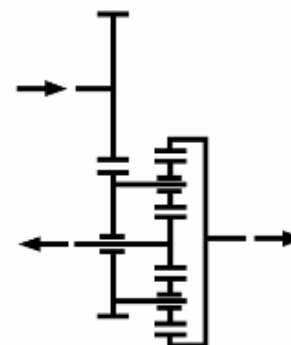

d)
Asimetričan
razvod pogona
(npr. 33:67) sa
međuosnim
diferencijalom u
vidu planetarca

Razvodnici pogona

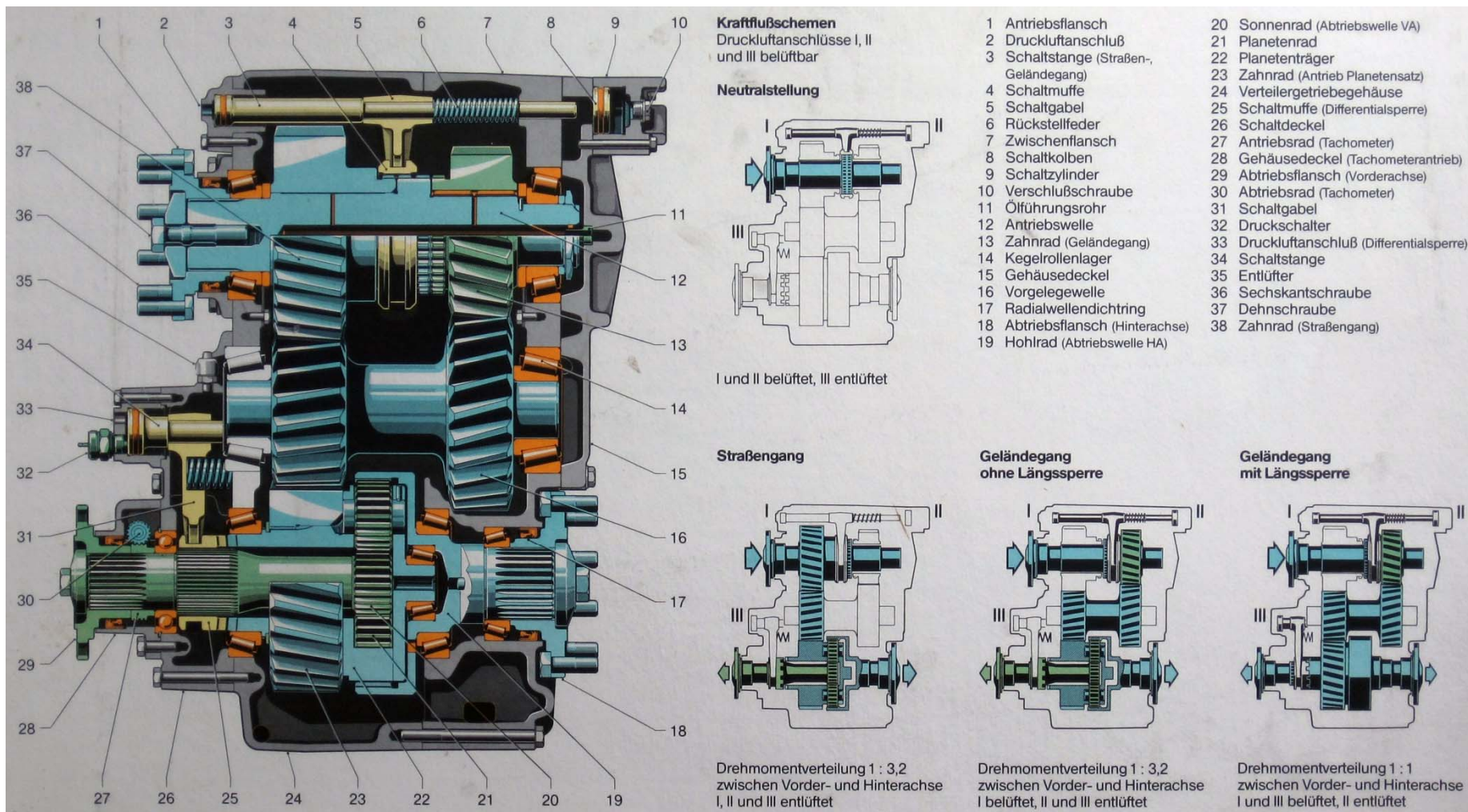

d)

Razvodnici pogona

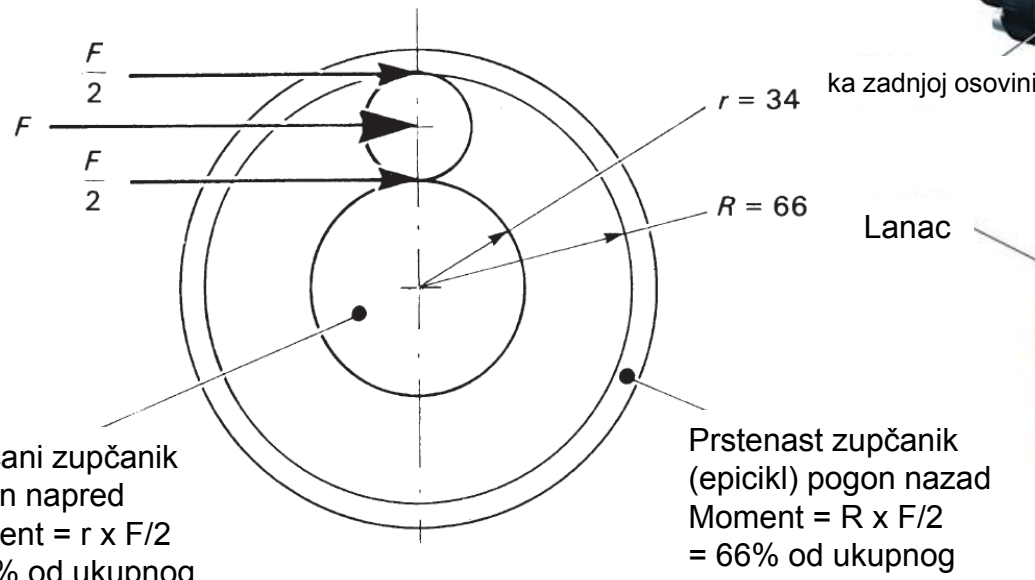

Sunčani zupčanik
 pogon napred
 Moment = $r \times F/2$
 = 34% od ukupnog

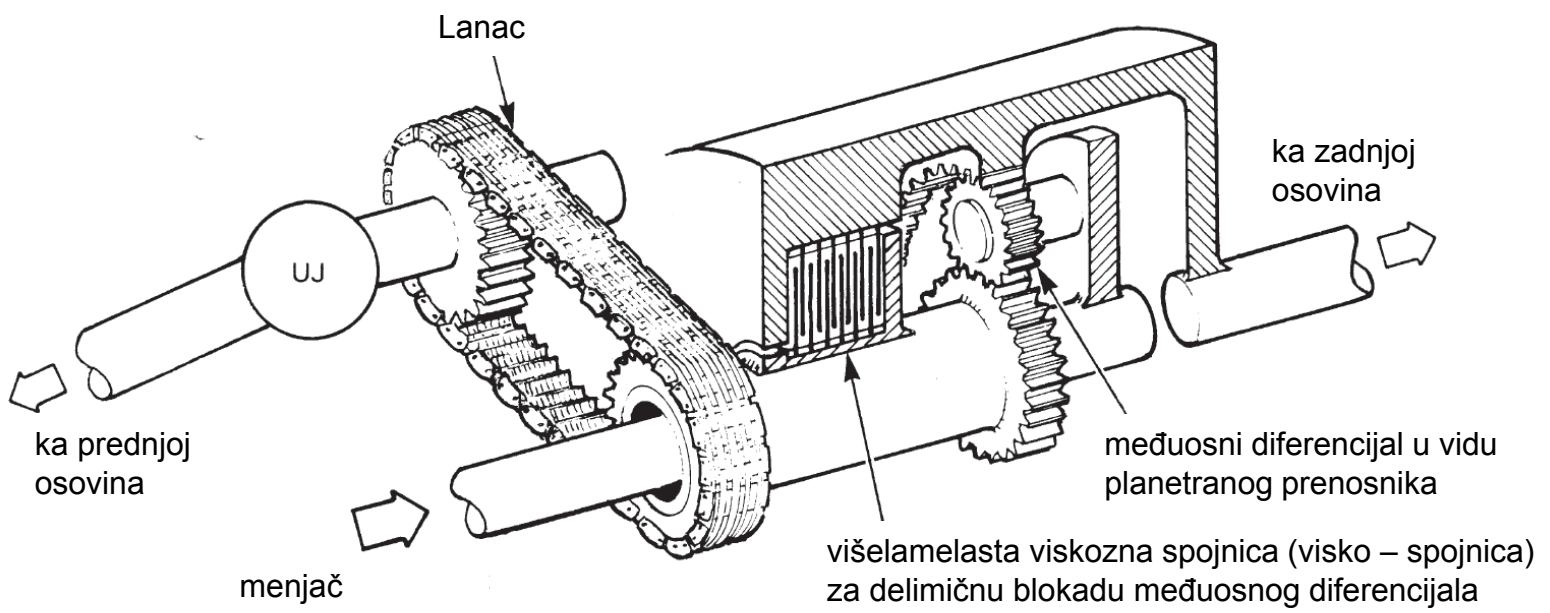
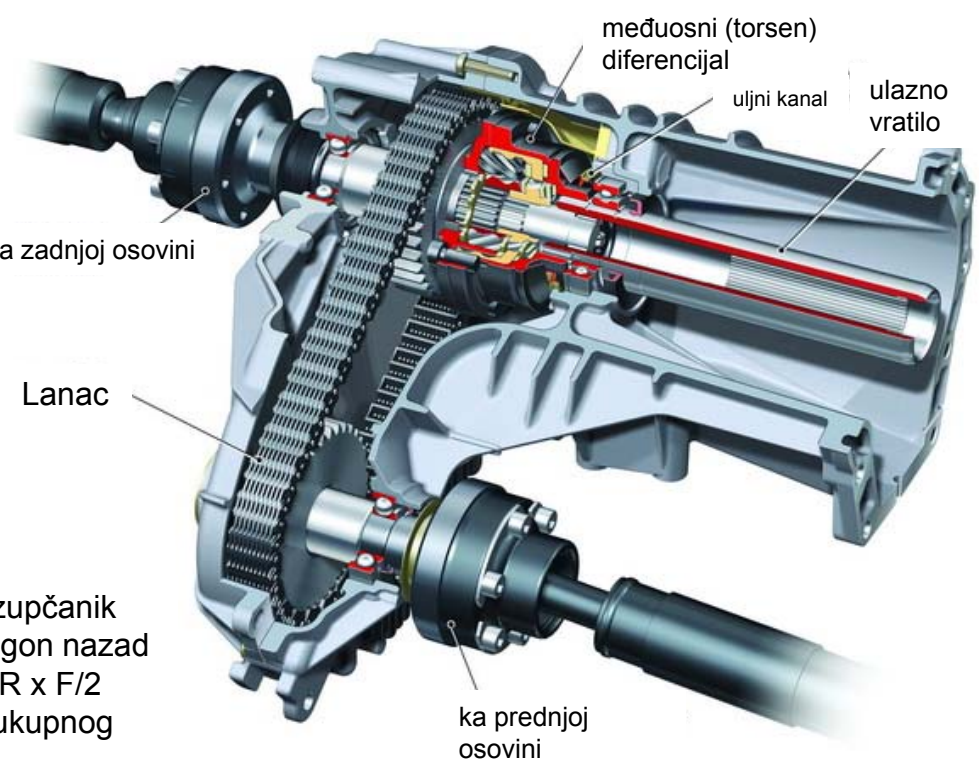

Pogonski most

Sastoji se iz:

1. Glavnog prenosnika – uvećava obrtni moment (redukuje ugaonu brzinu) i po potrebi menja osu obrtanja;
2. Diferencijalnog prenosnika (diferencijala) – omogućava nejednaku raspodelu ugaone brzine na točkove;
3. Pogonskih poluvratila – prenose obrtni moment i ugaonu brzinu od diferencijala do točkova;
4. Kućišta;
5. Blokade diferencijala (opciono) – omogućava potpuno ili delimično izjednačavanje ugaonih brzina točkova;
6. Bočnog reduktora (opciono) – dodatno uvećanje obrtnog momenta

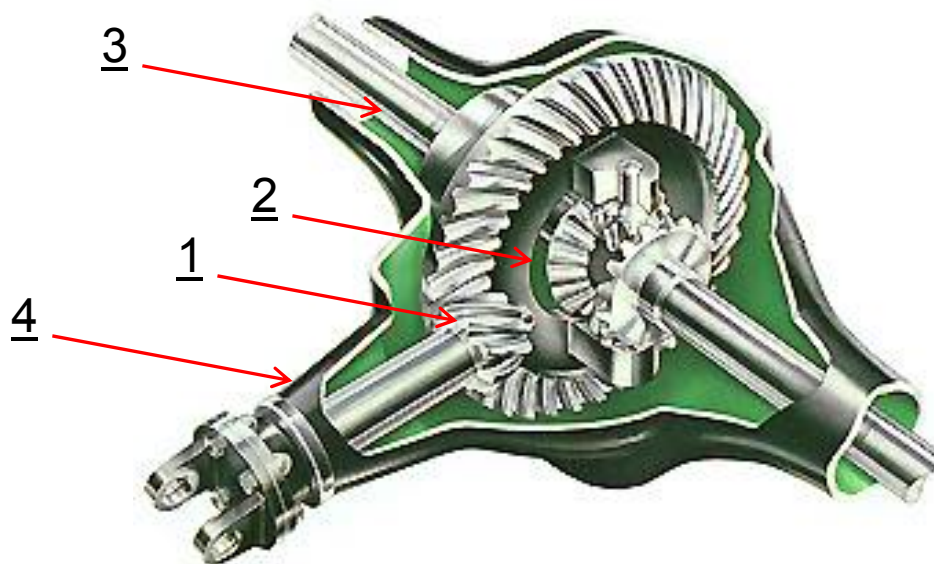

Glavni prenosnik

Glavni prenosnik treba da omogući dodatnu redukciju ugaone brzine (uvećanje obrtnog momenta) iz glavnog menjača (ili dopunskog prenosnika snage) i po potrebi promeni osu obrtanja.

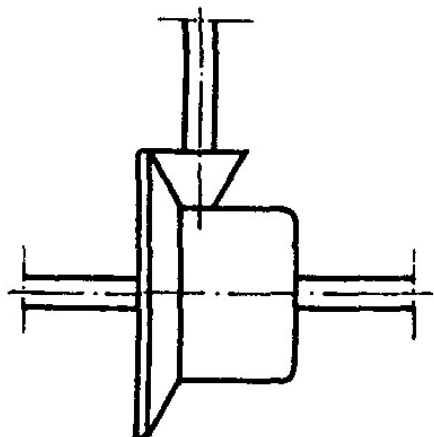

Konusno-tanjirasti par:
- promena ose obrtanja
- motor uzdužno postavljen

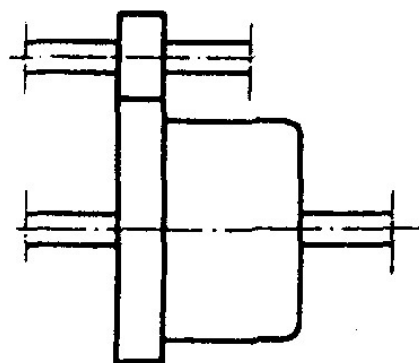

Cilindrični par:
- motor poprečno postavljen

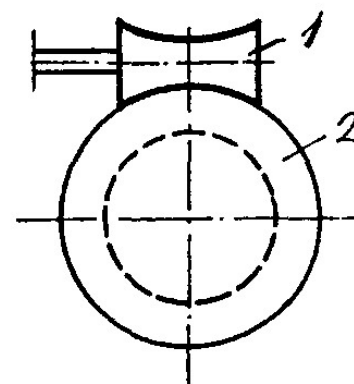

Pužni par zupčanika:
- promena ose obrtanja
- ređe u upotrebi (uglavnom kod teretnih vozila)

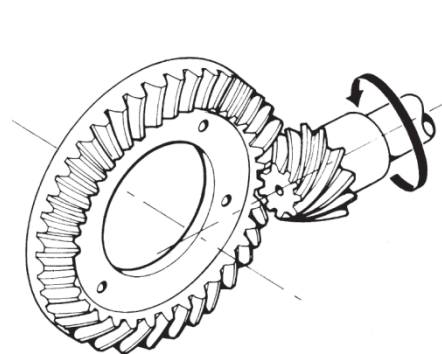

Konusno-tanjirasti par sa osama koje se seku (teretna vozila najčešće)

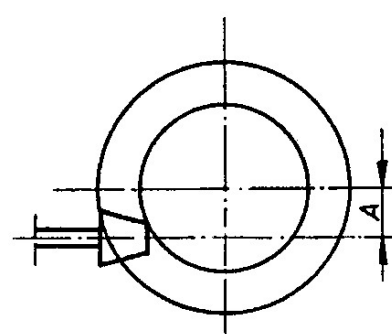
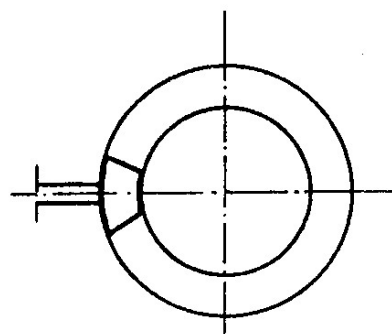

Konusno-tanjirasti par sa osama koje se mimolilaze (najčešće putnička vozila)

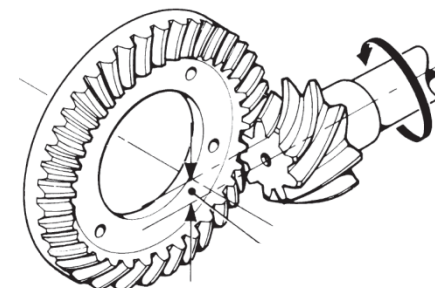

Glavni prenosnik

U slučaju potrebe za većim prenosnim odnosom u glavnom prenosniku ($i > 7$), on se može ostvariti sa više pari zupčanika od kojih samo jedan može biti konusno-tanjirasti par.

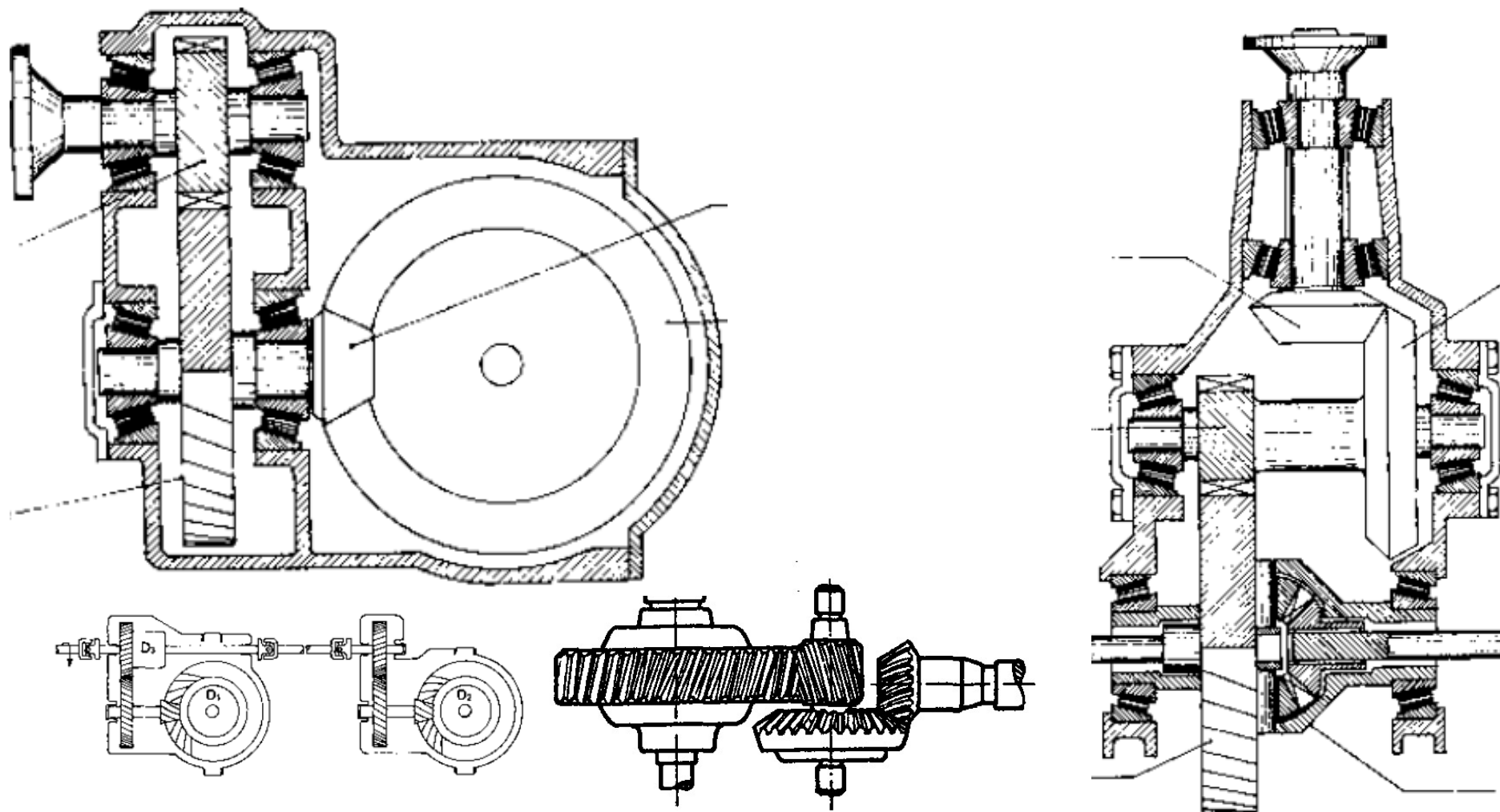

Diferencijalni prenosnik – diferencijal

Uloga diferencijalnog prenosnika (diferencijala) je da omogući obrtanje levog i desnog točka (na istoj osovini) različitim ugaonim brzinama. Potpuna ili delimična blokada diferencijala uslovljava potpuno ili delimično izjednačavanje ugaonih brzina (raspodelu obrtnog momenta) na levi i desni točak.

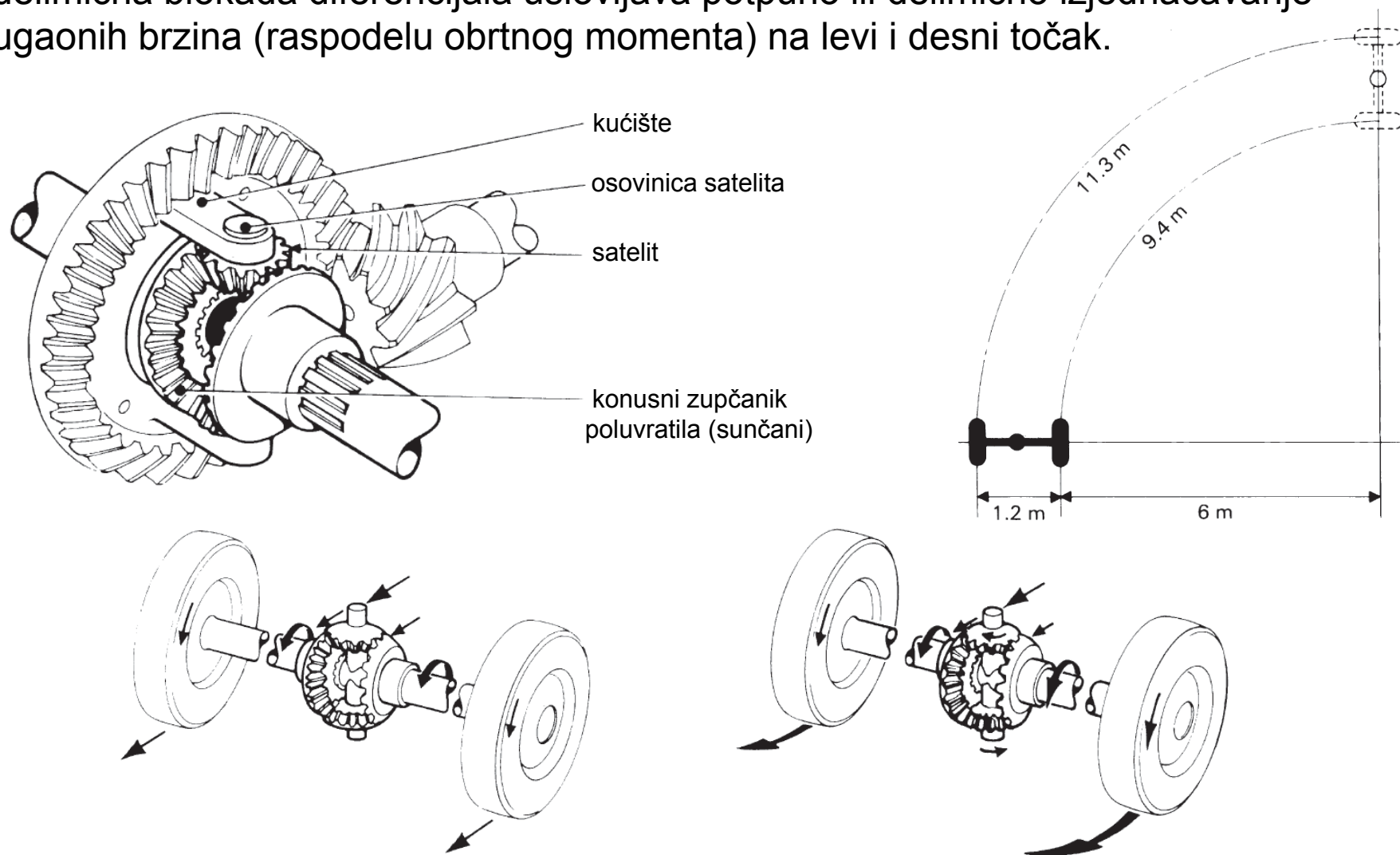

Diferencijalni prenosnik – diferencijal

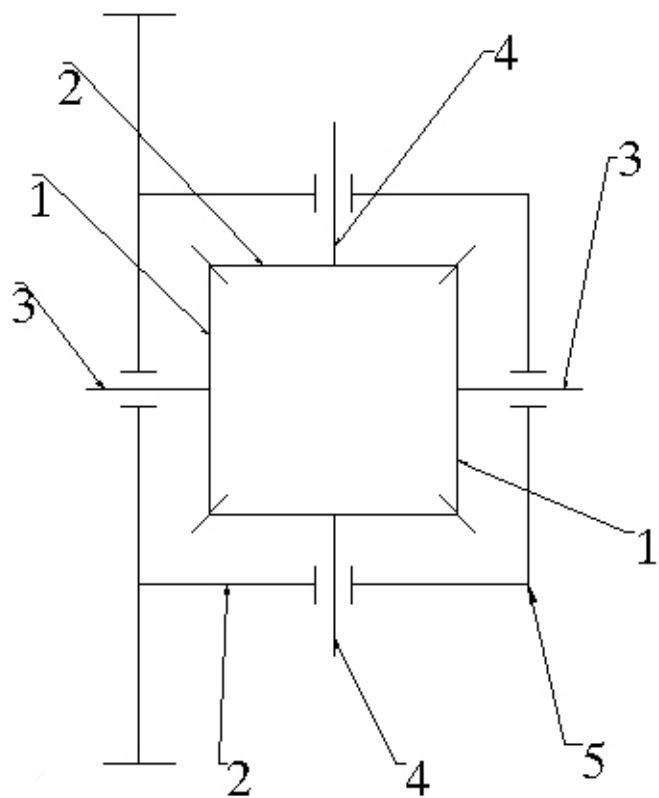

- 1 - Konusni zupčanik
- 2 - Satelit
- 3 - Pogonska poluvratila
- 4 - Osovinica satelita
- 5 - Kućište diferencijala

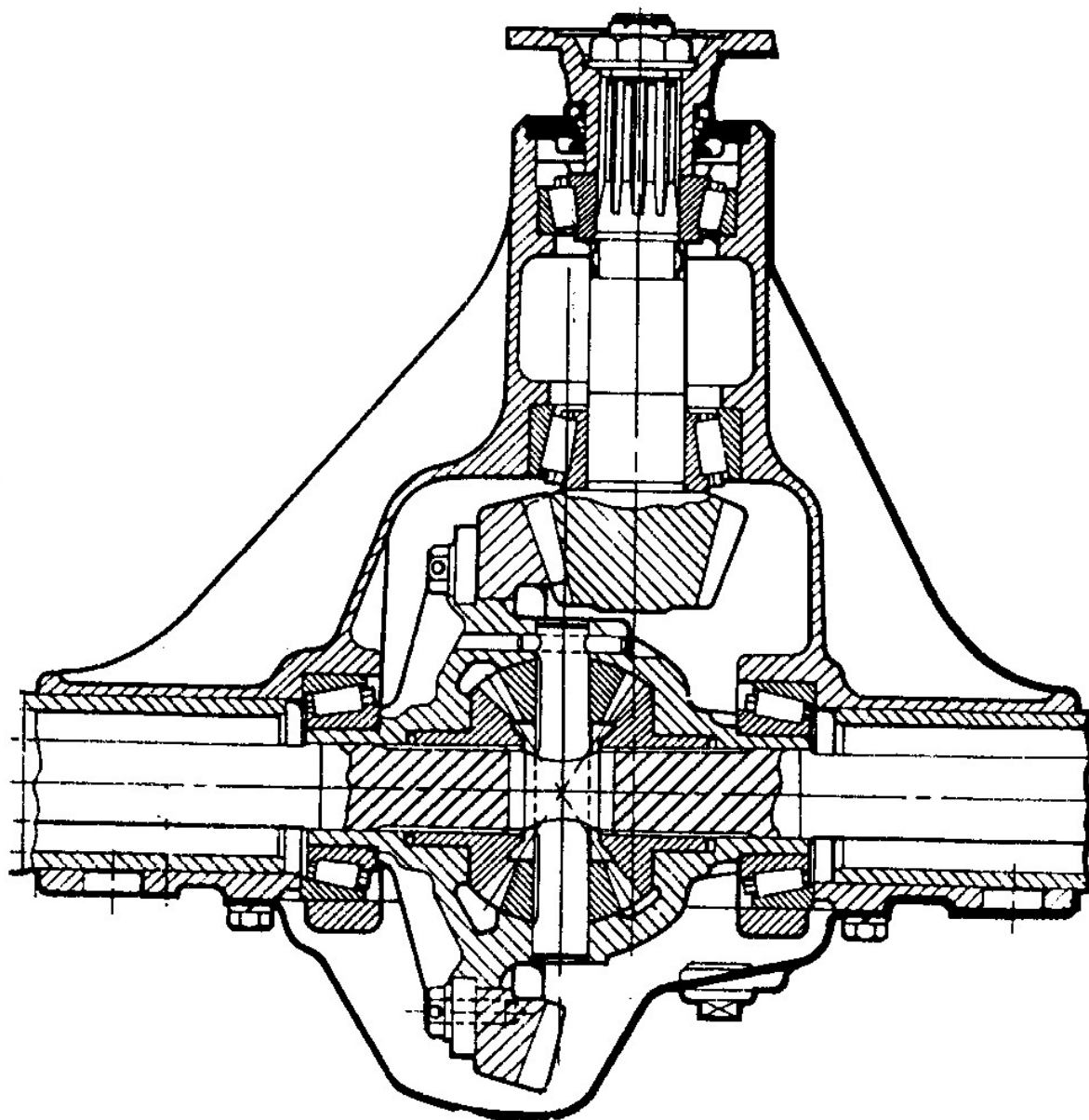

Diferencijalni prenosnik – blokada diferencijala

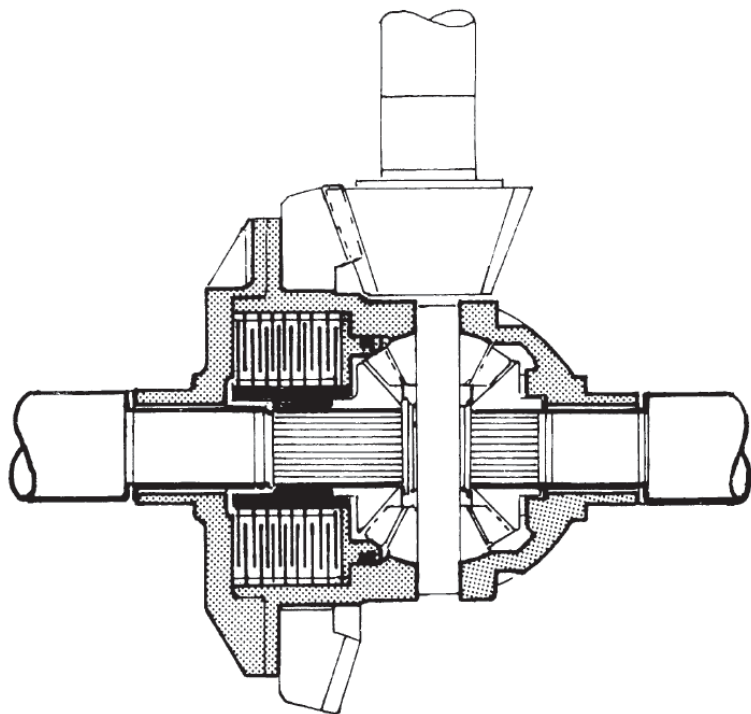

Delimična blokada diferencijala - visko-spojnic

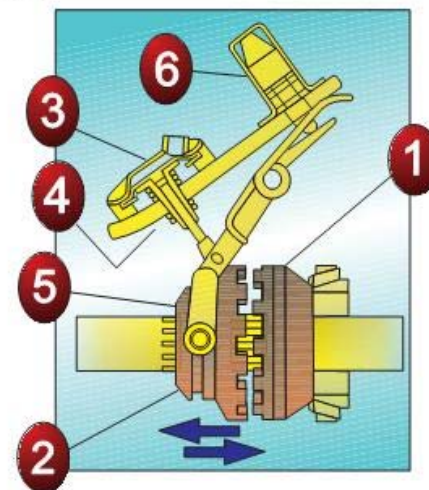
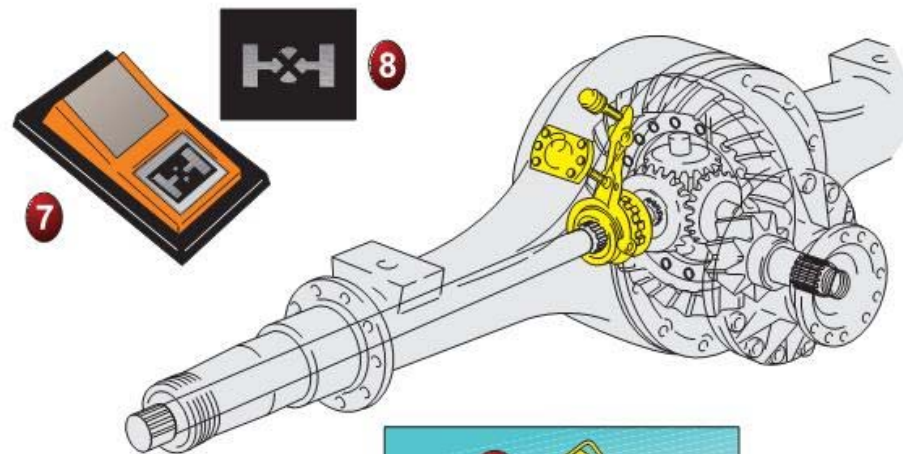
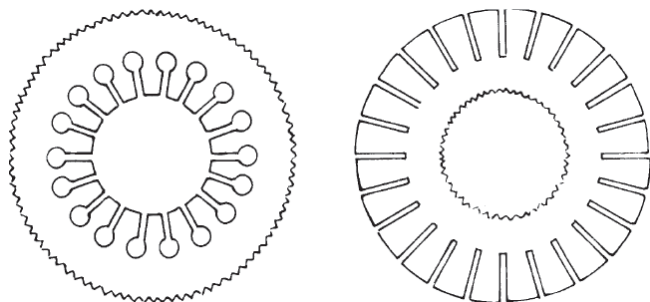

Potpuna blokada diferencijala - kandžasta spojnic

Diferencijalni prenosnik sa proračunskom raspodelom obrtnog momenta (torque vectoring)

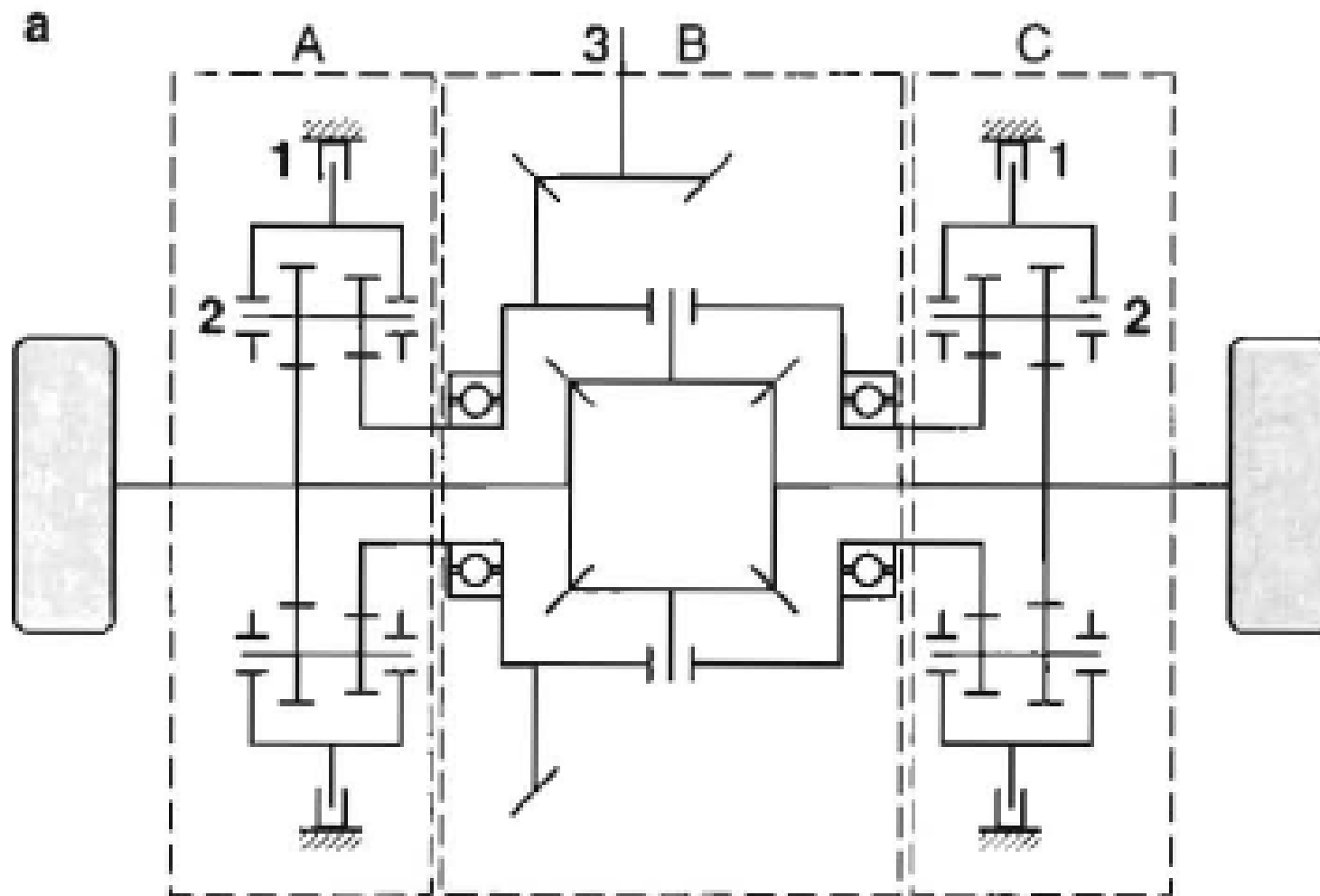

Pogonsko poluvratilo

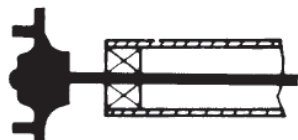
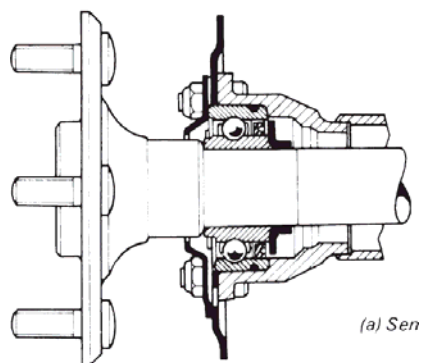

*Polu-rasterećena poluvratila
(obično na putničkim i lakšim
teretnim vozilima)*

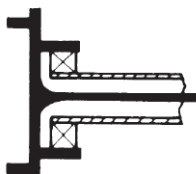
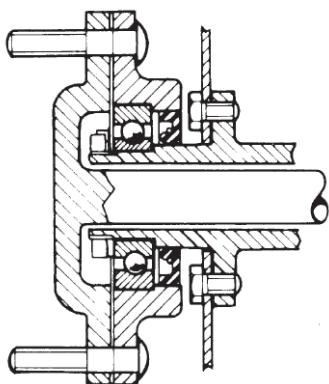

*$\frac{3}{4}$ rasterećena poluvratila
(danas retko u upotrebi)*

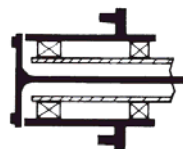
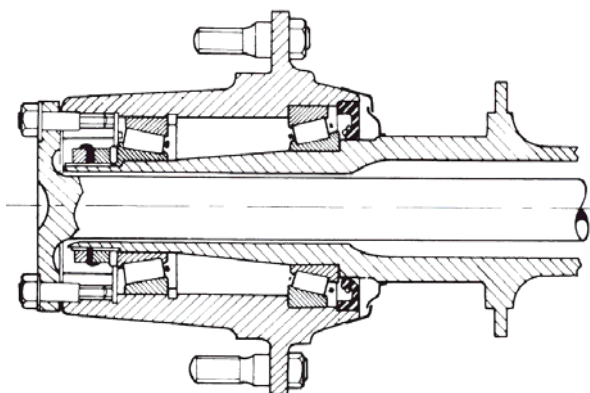

*Potpuno rasterećena poluvratila
(obično na težim teretnim vozilima)*

Kućište pogonskog mosta

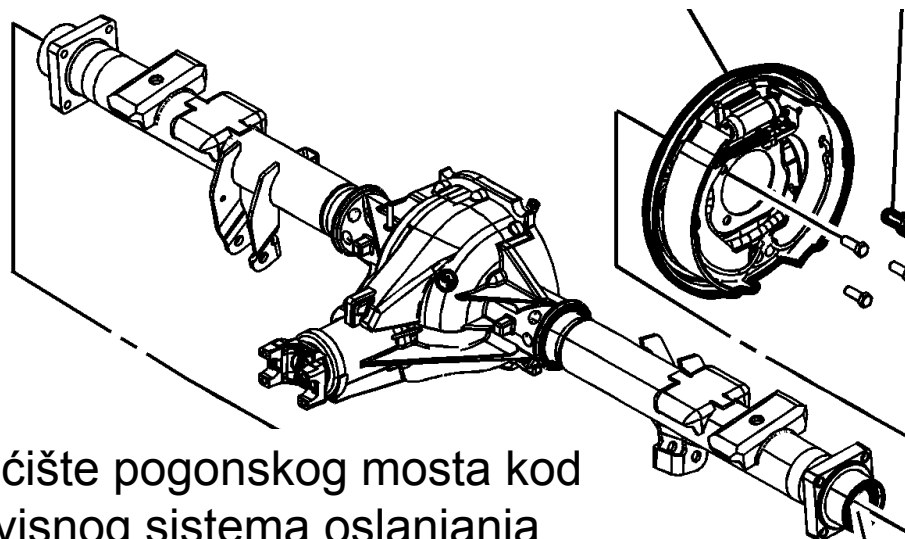
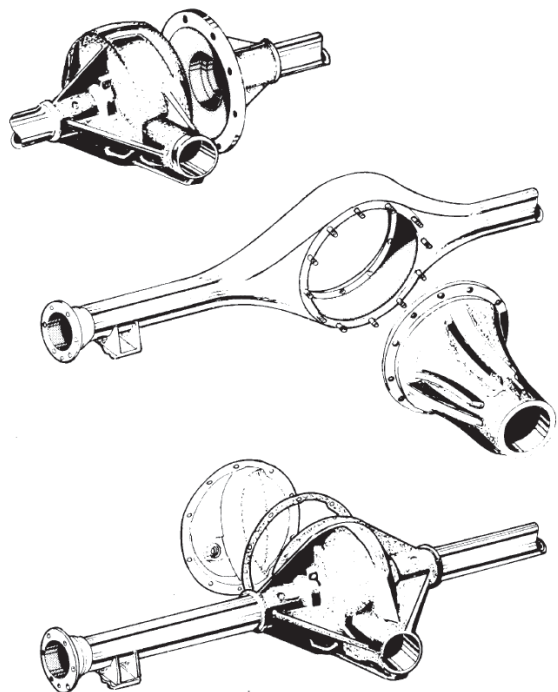

Kućište pogonskog mosta kod zavisnog sistema oslanjanja

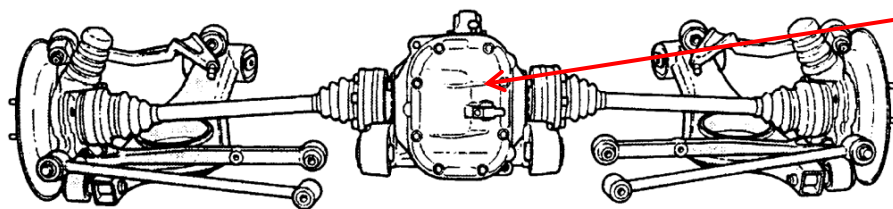

Kućište pogonskog mosta kod nezavisnog sistema oslanjanja



Pogonski most - primeri

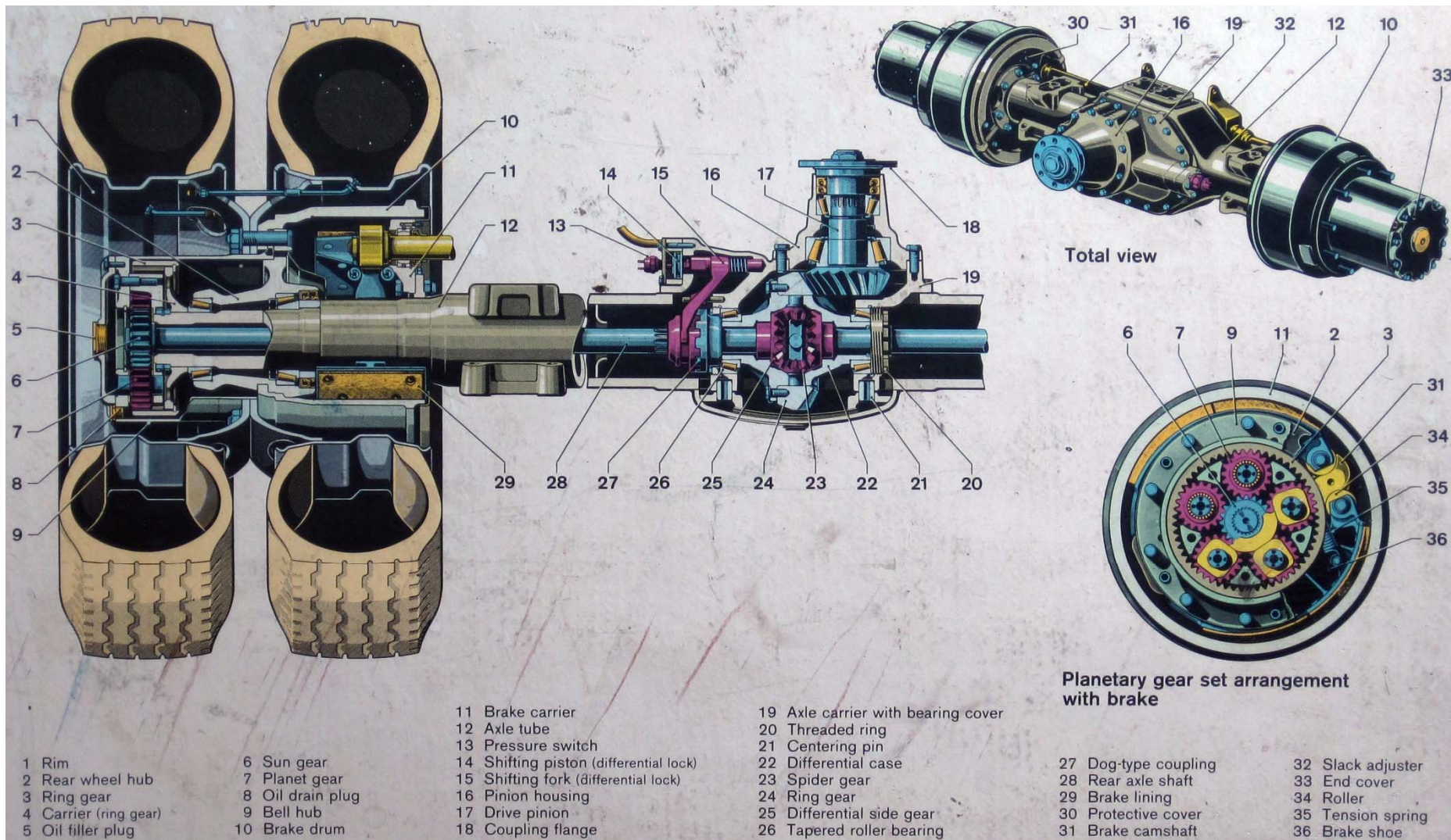

Pogonski most - primeri

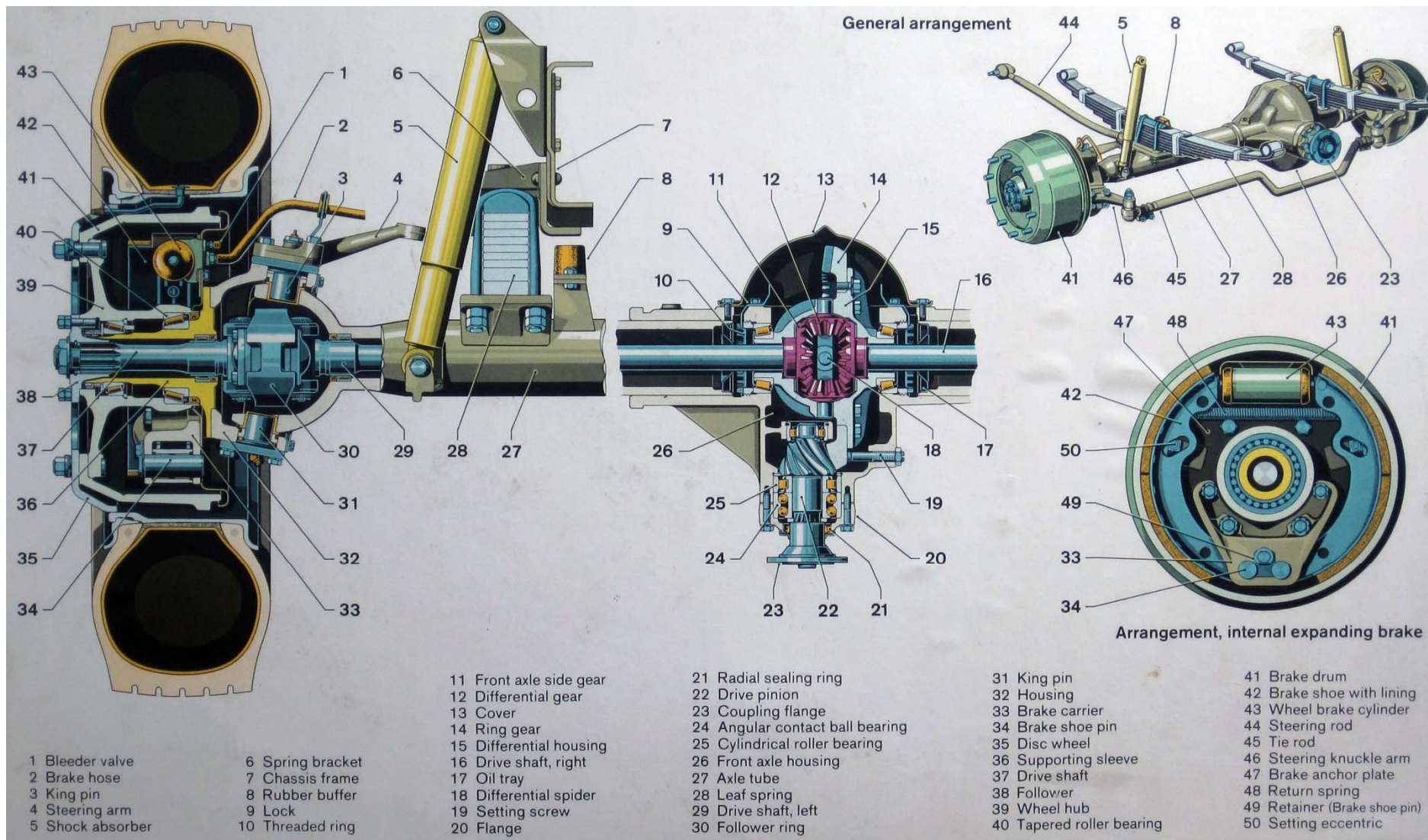

Pogonski most - primeri

